

Brukerveiledning N

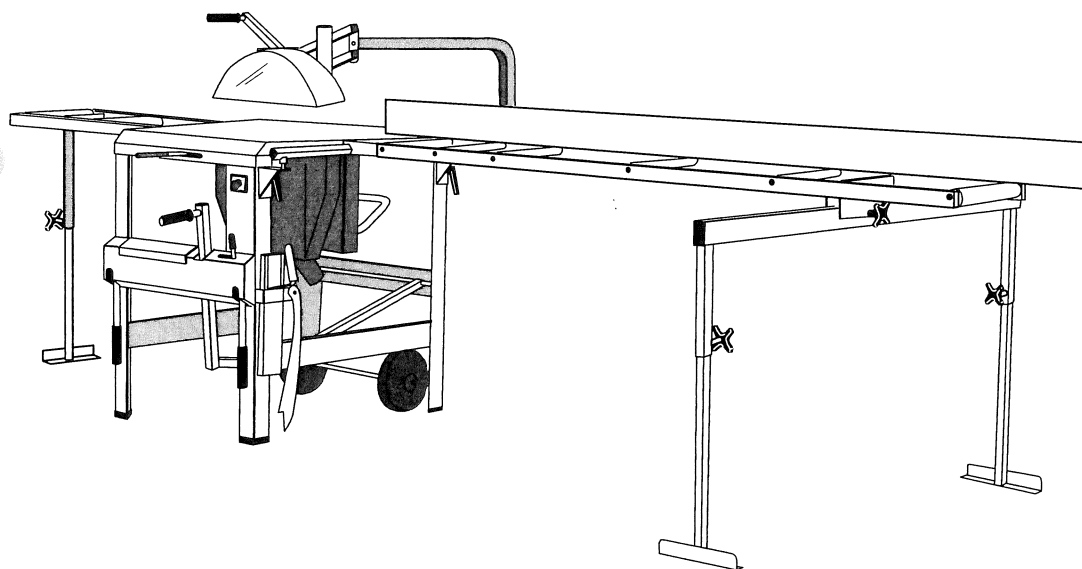

MaxiCut 1500



Ernex AS

Bjørnstadgt. 7, N-1792 Tistedal
Tel. +47-69 17 83 30
Fax. +47-69 17 83 60
E-Mail: ernex@ernex.no
www.ernex.no

INNHold

	Side
1. Sikkerhetsinstruks.....	3
2. Generelle anvisninger/Støv og støy	4
3. Montering/Strømtilkobling.....	5
4. Funksjoner/Transport	9
5. Anvendelse	11
6. Vedlikehold/Reparasjon	15
7. Feilsøking	16
8. Garanti	17
9. Tekniske data	18
10. Standardutstyr/Tilbehør.....	19
11. Deleliste/Tegning.....	20
12. Koblingskjemaer.....	25
13. Samsvarserklæring	28
14. Produktmerking.....	29

Original bruksanvisning: NORSK 520102.

1. SIKKERHETSINSTRUKS

EUs maskindirektiv, 2006/42/EF, 2006/95/EF og EN 1870-5:2002 pålegger produsenter, importører, leverandører og andre forhandlere, å sikre at maskiner konstrueres og bygges slik at arbeidstakere og forbrukere er vernet mot skader på liv og helse og ikke blir utsatt for uheldige belastninger. Utstyr som brukes på en arbeidsplass, må så langt som praktisk mulig, være sikkert og uten risiko for brukerens helse ved montering, bruk, rengjøring og vedlikehold.

Personer som skal benytte utstyret må få den nødvendige informasjon om betjening, bruksområde og de forholdsregler som er nødvendige for en sikker betjening uten helse- risiko.

Disse plikter gjelder ved kjøp, videresalg (grossister/detaljister), leasing, kort/langtidsleie og ved avbetalingskjøp.

Personer som installerer maskinen på en arbeidsplass har plikt etter regelverket til å forsikre seg om, så langt det er praktisk mulig, at ikke noe ved installasjonen har gjort maskinen utrygg eller at den utgjør noen fare ved noe tidspunkt ved montering, bruk, rengjøring og vedlikehold.

Dette inkluderer også korrekt montering, elektriske installasjoner, tilleggskonstruksjoner, verneutstyr og avsug/ventilasjonsutstyr. Ved installasjon av maskinen, må det tas hensyn til muligheter for tilstrekkelig forsyning av lys og arbeidsrom.

Maskinen er komplett utstyrt med det nødvendige sikkerhetsutstyr for å gjøre det mulig for operatøren å følge regelverket. Detaljer om korrekt installasjon og bruk, sammen med veiledning om montering og riktig justering av verneutstyr er beskrevet i brukerveiledningen.

Regelverket for bruk av trebearbeidingsmaskiner pålegger arbeidsgiver og arbeidstaker en absolutt plikt etter loven til å forsikre seg om at alt verne- og sikkerhetsutstyr er riktig påsatt, korrekt justert og skikkelig vedlikeholdt.

Reparasjoner og vedlikehold må kun utføres av en kompetent person. Man må forsikre seg om at all strøm er avslått og frakoblet før vedlikeholdsarbeidet påbegynnes. Instruksjoner for vedlikeholdsrutiner er inkludert i brukerveiledningen.

Maskinoperatører må ha fått tilstrekkelig trening og instruksjon om hvilke farer bruk av maskinen er forbundet med, hvilke forholdsregler som må tas og hvilke krav regelverket pålegger ham, unntatt der hvor man arbeider under tilstrekkelig tilsyn av en person som har inngående kjennskap og erfaring med maskinen og de forholdsregler som må tas.

Personer som er under 18 år må ha avsluttet og bestått et godkjent HMS-kurs før vedkommende tar maskinen i bruk på arbeidsplassen, hvis ikke denne deltar i et treningskurs under adekvat veiledning og overoppsyn.

Sagen kan brukes til saging av tre, finér og sponplater.

Sagen skal ikke brukes til gipsplater, isopor og tjærepapp.

ADVARSEL: Sikkerhetsutstyr som Spaltekniv, Bladbeskytter (over og under) og Påskyvere skal ikke fjernes, men brukes!

2. GENERELLE ANVISNINGER/STØV OG STØY

2.1 Generelle sikkerhetstiltak

- **VIKTIG!** Rullebord skal i henhold til CE-forskriftene, alltid benyttes på sagen.
- **VIKTIG!** Vær oppmerksom på at sagbladet beveger seg opp og frem i hele spaltens lengde. Dette er MaxiCut-konseptet.
- Påse at det er tilstrekkelig plass rundt saken, spesielt i lengderetningen.
- Underlaget for saken skal være så plant som mulig for å få god stabilitet og unngå vibrasjoner.
- Hold bordplaten, bladboksen og området rundt og under saken rent for kapp og spon.
- Innendørs skal sponavsug brukes, og du må sørge for god ventilasjon. (Ernex sponavsug leveres som ekstrautstyr.)
- Sørg for godt arbeidslys og bruk hørselsvern, vernebriller og støvmaske.
- Ved saging av store emner bør ekstra opplag brukes på motsatt side av det regulerbare rullebordet, f.eks. fast rullebord.
- Senk alltid øvrebeskytter ved bearbeiding.
- Bruk påskyver ved klyving av mindre arbeidsstykker og når det er mindre enn **120 mm** mellom sagblad og anhold.
- Ved krenning skal alltid sagbladet senkes under bordplaten og motoren være slått av.
- Senk sagbladet når det ikke er i bruk.
- Bruk alltid spaltekniv.
- Ta ut støpselet ved bytte av sagblad og ved annet vedlikeholdsarbeid.
- Kun sagblader med hardmetalltenner skal brukes. Sprukne eller deformerte sagblad må ikke brukes.
- Sagen er utstyrt med motorbrems. Roterer sagbladet mer enn 10 sekunder etter at stoppknappen er betjent, må motorbremsen skiftes.
- Påse at dekselet på bladboksen er stengt etter rengjøring, skifting av sagblad og justering eller skifting av spaltekniv.
- Utslitte eller skadde aluminiumslister i svingskiven skal skiftes ut med nye.

VEDR. STØV OG STØY

- * Støy og støvmålingene er utført ved bearbeiding av, de materialer og bruk av de sagblader, maskinen er beregnet for (se avsnitt 1. Sikkerhetsinstruks).

Usikkerheten ved målingene er knyttet til lokale forhold og kan variere med sagbladets-/transmisjonens beskaffenhet. Følg vedlikeholdsinstruks (se avsnitt 6. Vedlikehold/repasasjon).

Sagen er utstyrt med støy-/vibrasjonsdempende føtter.

Det skal brukes hørselvern, og det anbefales også bruk av støvmaske.

Innendørs skal maskinen være tilkoblet avsug som min. gir en lufthastighet på 30 m/s og et undertrykk på 1,8 kPa.



3. MONTERING/STRØMTILKOBLING

3.1 Innstilling av øvrebeskytter

- Plasser svingbøylen i beslaget under bordet (fig. 2) Senk plastkuppelen slik at den ligger plant mot svingskiven. Juster svingbøylen og påse at trelisten i kuppelen har en avstand til sagbladet på 3 mm. Deretter trekkes festeskruen til. Se fig. 1.

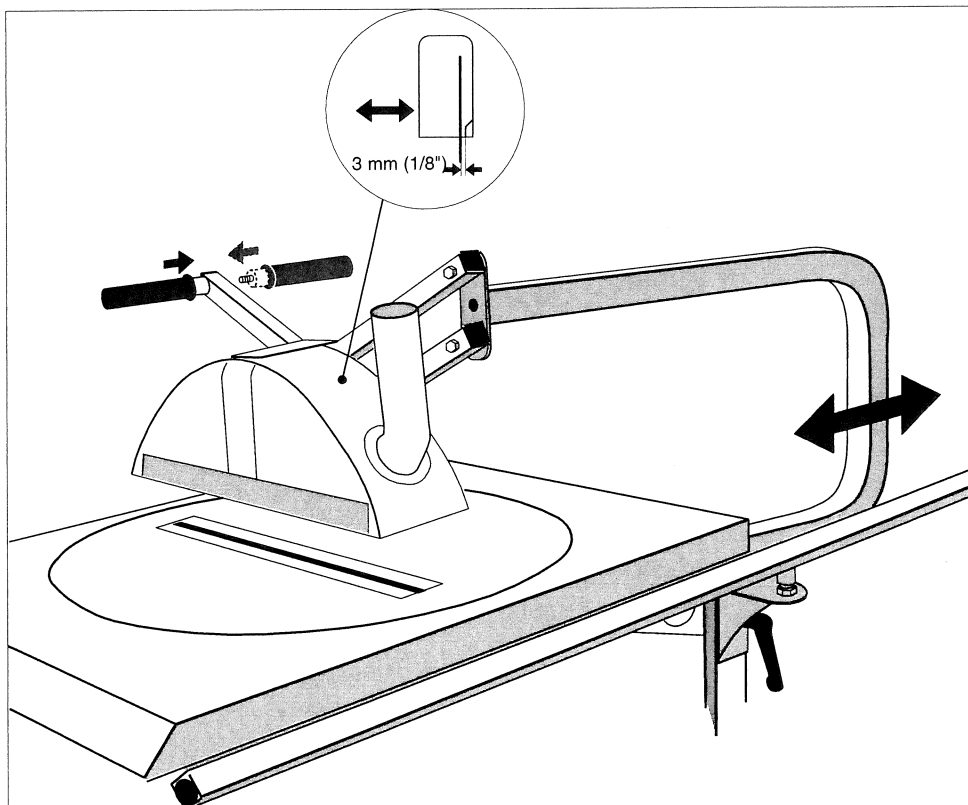

Fig. 1

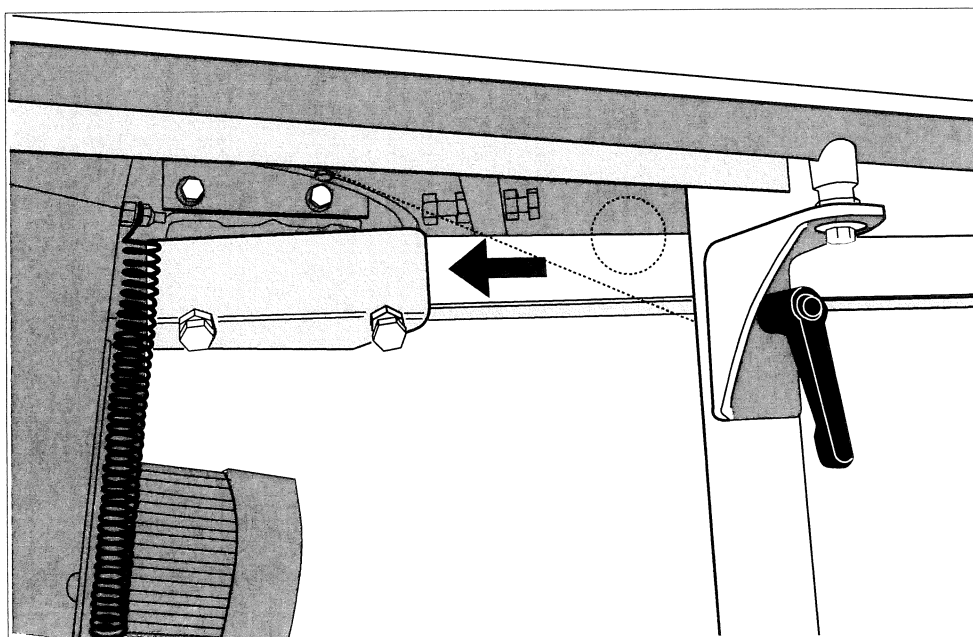

Fig. 2

3.2 Montering av rulleanlegg og regulerbart rullebord

- Styreskinnen hektes på sagbena og låses v.h.a. låsespakene **C**. *Fig. 3.*
- Fjern stoppskruen **A** i enden av styreskinnen og før rulleanlegget inn på styreskinnen. Fest stoppskruen **A** igjen.
- Sett opp rullebordets støttebukk og grovjuster høyden. Monter rullebordet til rulleanlegget med festeskruene.
- Kontroller høyden på rulleanlegget ved å legge det løse anholdet over svingskiven, rulleanlegget og rullebordet. Juster høyden på rulleanlegget i plan med svingskiven på sagen ved å løse kontramutterne til styreskinnens festeskruer **B**, og juster festeskruene og kontramutterne *fig. 3*. Finjuster høyden på støttebukk **L** *fig. 4*.
- Montør anholdet som vist i *fig. 4a/4b*.
- Drei sagens svingskive til 90°, juster vinkelen på styreskinnen med styreskinnens festeskruer **B**, bruk en vinkel mellom anholdet og sagbladet som kontroll *fig. 4b*. Trekk til festeskruene *fig. 3*.

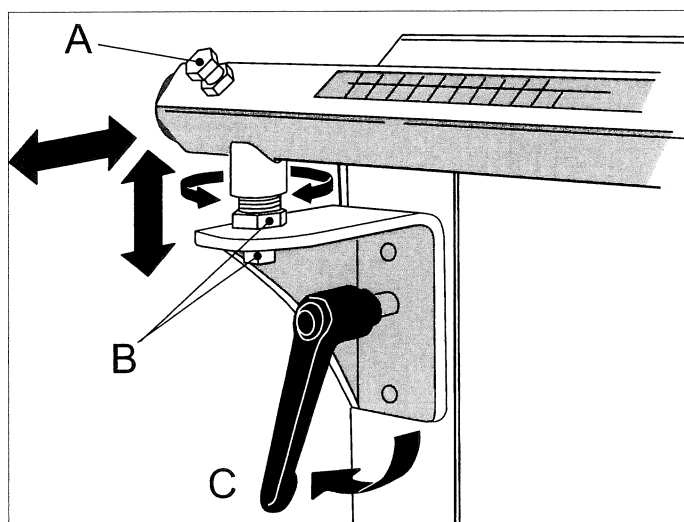

Fig. 3

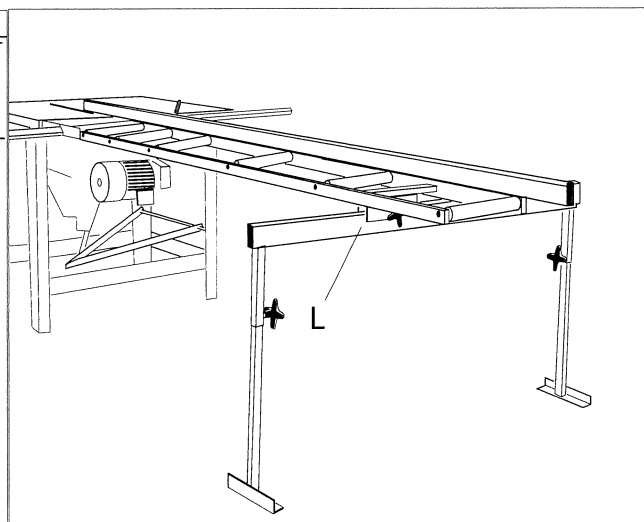

Fig. 4

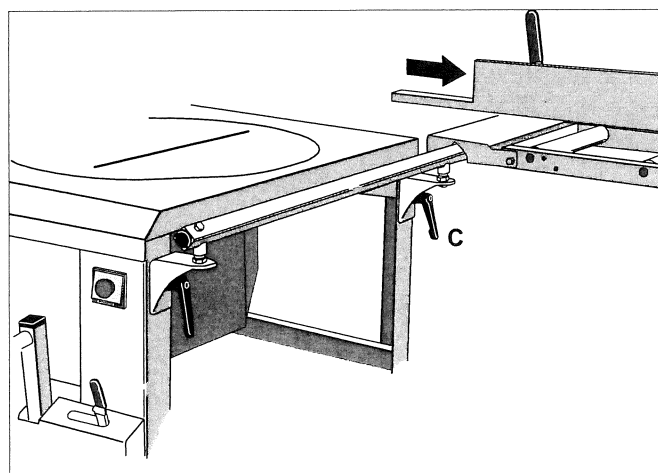

Fig. 4 a

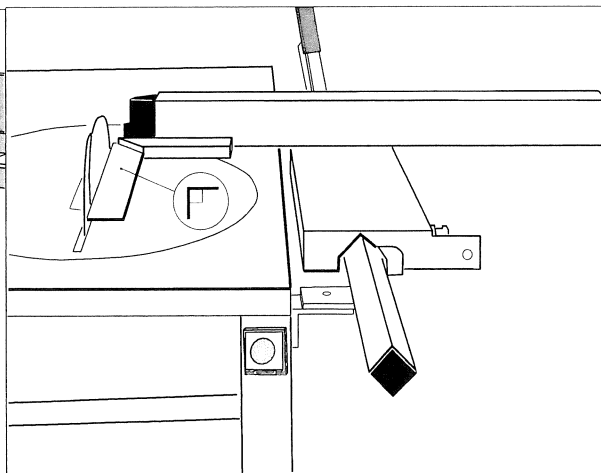

Fig. 4 b

3.3 Montering av stötterull

- Stötterull festes til sagen med skruer (M10 x 20). Se fig. 5.

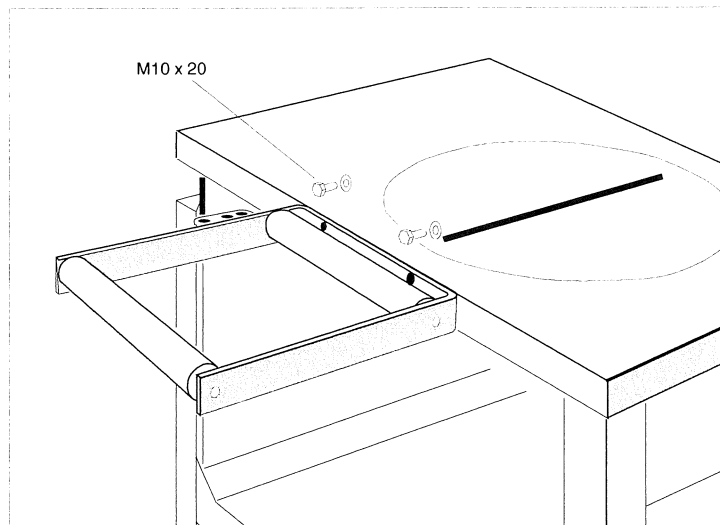

Fig. 5

3.4 Montering av fast rullebord med platestøtte

- Fest rullebordet til sagen som vist på fig. 6. Monter samtidig platestøtten som vist nedenfor.

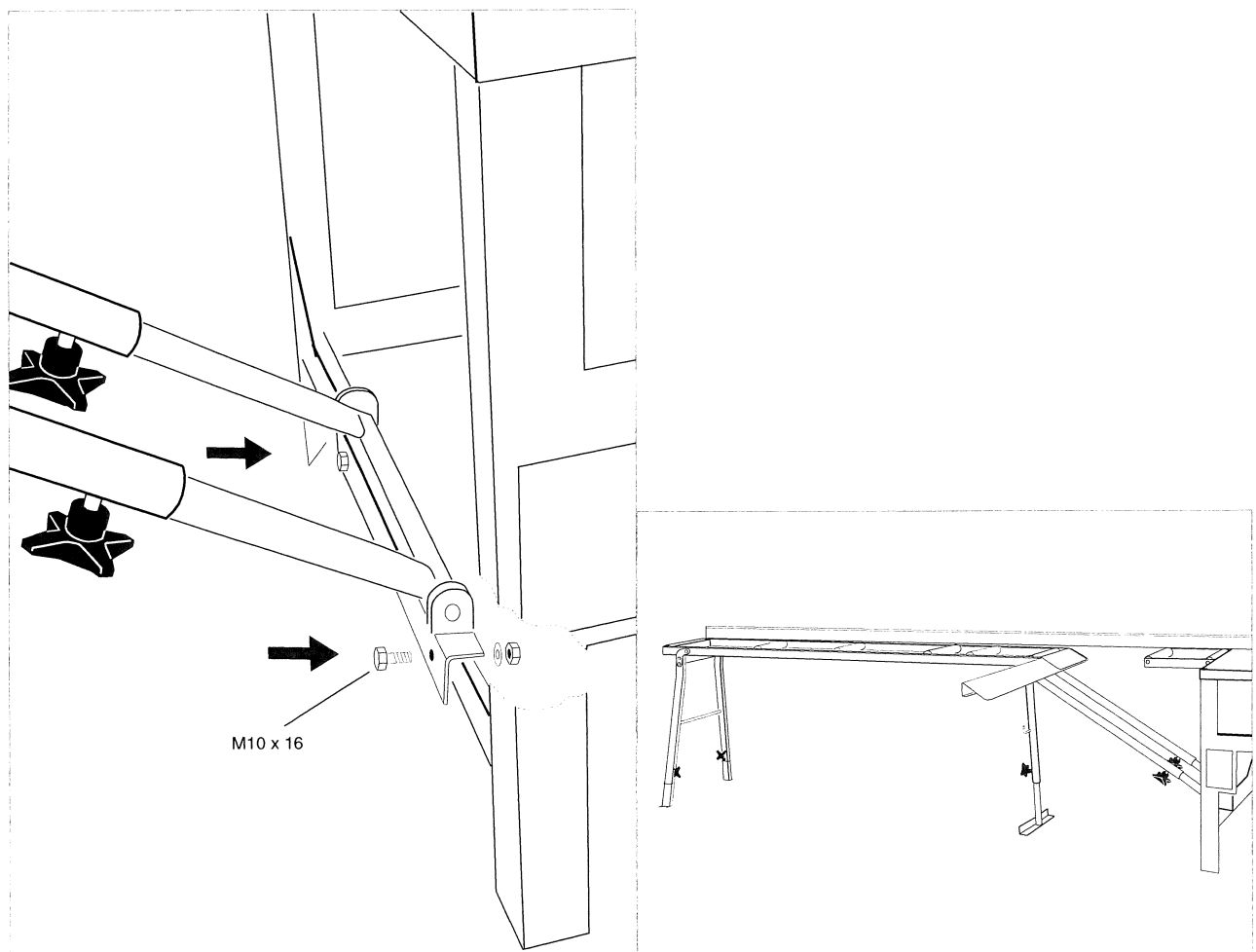

Fig. 6

3.5 Tilkobling av strøm - Rotasjonsretning

- Når sagen leveres med 3-faset motor, må du ved tilkobling til nettet kontrollere at sagbladet roterer i riktig retning (fra spaltekniiven). Rotasjonsretningen på sagbladet er angitt på bladboksen under sagbordet. Hvis sagbladet roterer feil vei, må to faser byttes om. Denne omkoblingen foretas av en elektriker. Sager med 400 V 3-fas har fasevender i støpselet på bryteren. Den er utstyrt med 0-leder, dvs. 5 pinner. Se 0-lederens plassering i *fig. 7*. Kontroller at sagbladet er montert riktig i forhold til rotasjonsretningen.

OBS! Strømkabelen for 1-faset motor må være minimum 2,5 mm². Anbefalt max. lengde 20 m.

Den samme dimensjonen på kabelen må brukes for 3-faset motor når kabelen er over 10 m lang.

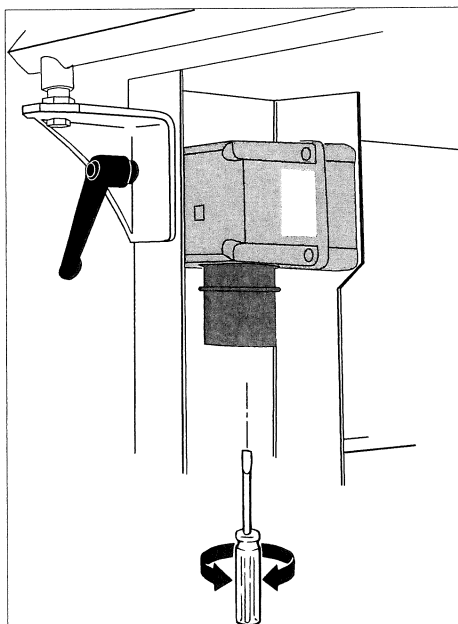
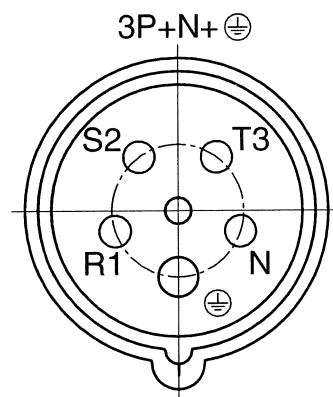
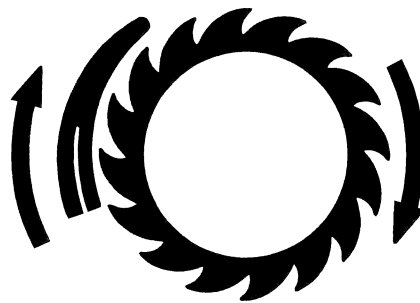

Fig. 7



Kobl. 400V (5 pins)



4. FUNKSJONER/TRANSPORT

4.1 Heving og senking av transporthjul

- For at hjulene skal komme i transportstilling løftes sagen med løftehåndtakene slik at hjulenes aksel faller ned i bunnen av V-sporet og senk deretter sagen.
- Sagen skal ikke stå på hjulene når den brukes eller transporteres med bil. Løft opp sagen og bruk benet til å føre akselen opp i bakre V-spor når den settes ned igjen. Se *fig. 8*. Sagen kan også forflyttes med kran. Se anvisning på sagen.

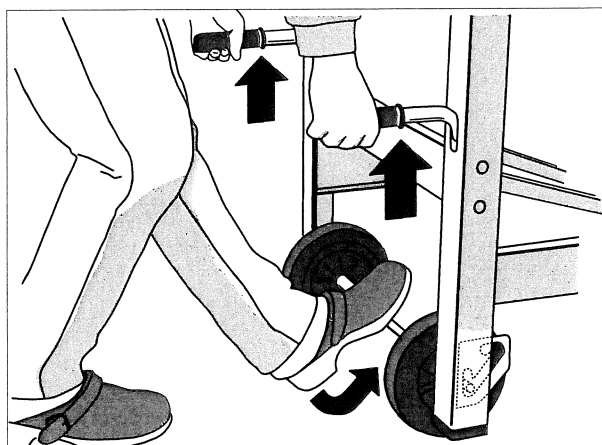

Fig. 8

4.2 Utstyr

- I fronten på sagen er det en låsbar verktøyboks **G**.
- Sagen er utstyrt med 4 løftehåndtak.
- Det er plass til påskyvere på et av benene til sagen.
- Ved løfting med kran kan løftestropper plasseres i hullene på to sider av sagen.

4.3 Start/stopp av motor

På sagen er det på et av bena montert en "av/på"-bryter **C**. Se *fig. 9*. Over knappene er det montert et lokk som kan låses med en hengelås. I bryterboksen er det innebygd en nullspenningsbryter som hindrer at motoren starter automatisk etter strømbrudd. Hvis motoren blir overbelastet, vil den innebygde motorvern-bryteren koble ut strømtilførselen. Etter en kort avkjølingstid kan motoren startes igjen ved å trykke på startknappen. Unngå overbelastning av motoren.

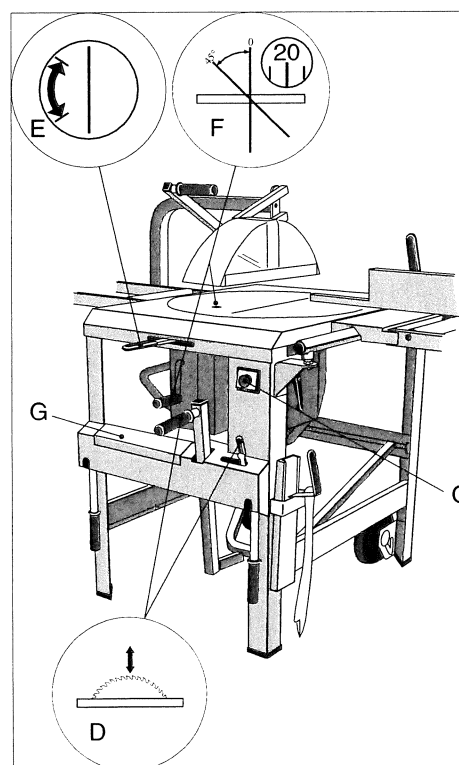

Fig. 9

4.4 Heving/senking av sagblad

Heving og senking av sagbladet foregår ved hjelp av løftehåndtaket som vist i **D**, *fig. 9*. Høydeinnstillingen av sagbladet låses med spaken vist i **D**, samme figur.

4.5 Krenging av sagbladet

Sagbladet må stå i nedsenket stilling før krenging. Ved å løsne låseskruen **F** kan sagbladet krenges fra 0° til 45° . *Se fig. 9*. Krengingsvinkelen avleses på gradebuen under lupen som er montert i svingskiven.

4.6 Dreining av svingskiven

Sagbladet kan dreies i horisontalplanet fra klyveposisjon (0°) til 135° , (bare til 90° når det korte, faste rullebordet benyttes). Svingskiven er forsynt med gradeinndeling og sagbordet med en innstillingsmarkering. Svingskiven har faste rasterstopp (0° - 45° - 90° - 135°) og låses i ønsket posisjon ved å skyve låsehåndtaket **E** til venstre. Svingskiven utløses ved å skyve håndtaket motsatt vei (til høyre). *Se fig. 9*.

5. ANVENDELSE

5.1 Rettkapping

Rettkapping utføres på to måter når svingskiven er låst fast ved 90°-merket.

- A • Legg arbeidsstykket mot anholdet, og hev sagbladet for å kappe.

OBS! Vær oppmerksom på at sagbladet beveger seg først opp og deretter frem i hele spaltens lengde. Dette er MaxiCutkonseptet.

- B • Hev sagbladet til ønsket høyde og lås det. Legg arbeidsstykket mot anholdet bak sagbladet og kapp ved å trekke arbeidsstykket og anholdet til deg.

Se fig. 10.

OBS! Kapping som i punkt B kan **kun** utføres når sagbladet står i 90° vinkel.

OBS! Legg aldri flere bord på hverandre hvis ikke anholdet gir støtte til samtlige.

Fig. 10

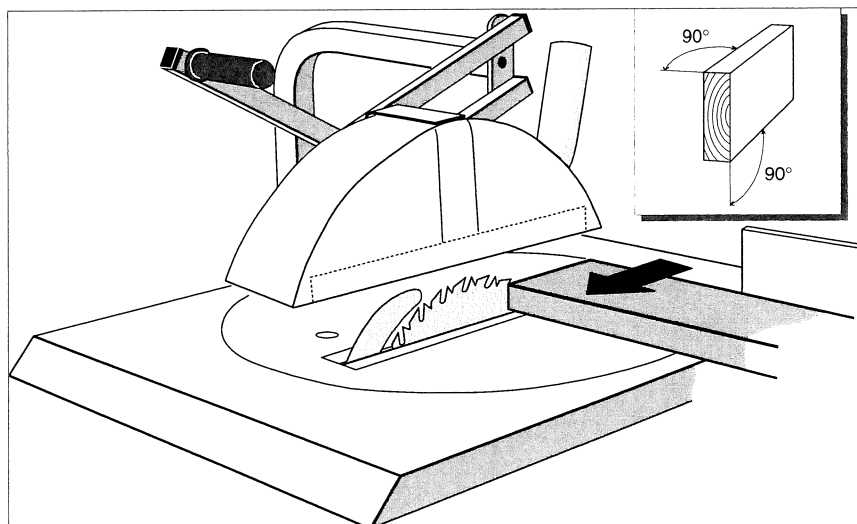

5.2 Rettkapping med krenget sagblad

- Innstill sagbladet i ønsket krengevinkel, og dra til låseskruen.
- Legg arbeidsstykket mot anholdet, og kapp ved å heve sagbladet. Se fig. 11.

Fig. 11

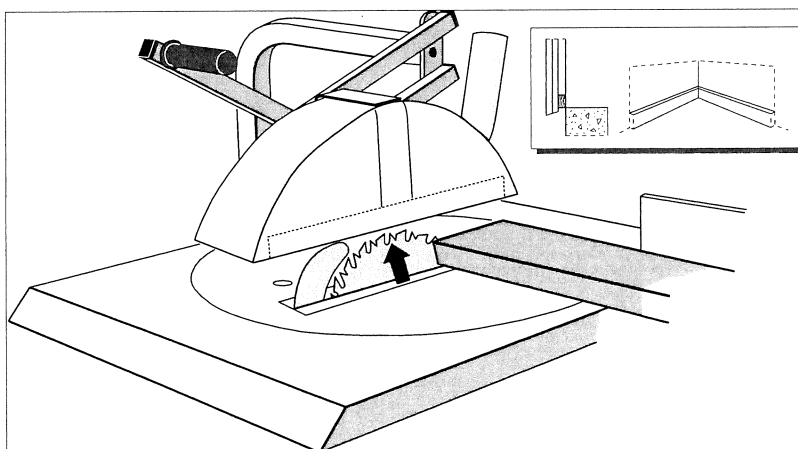

5.3 Skråkapping

- Lås svingskiven fast i ønsket vinkel i forhold til anholdet.
- Legg arbeidsstykket mot anholdet, og kapp ved å heve sagbladet. *Se fig. 12.*

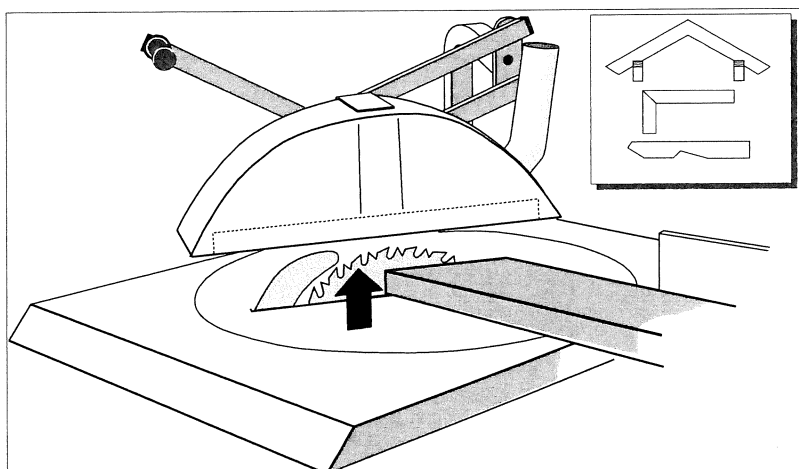

Fig. 12

5.4 Dobbel skråkapping

- Lås svingskiven fast i ønsket vinkel i forhold til anholdet.
- Innstill sagbladet i ønsket krengevinkel, og dra til låseskruen.
- Legg arbeidsstykket mot anholdet, og kapp ved å heve sagbladet. *Se fig. 13.*

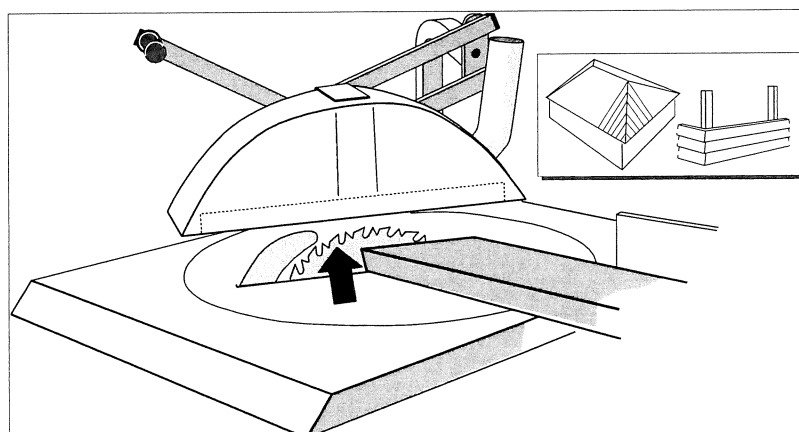
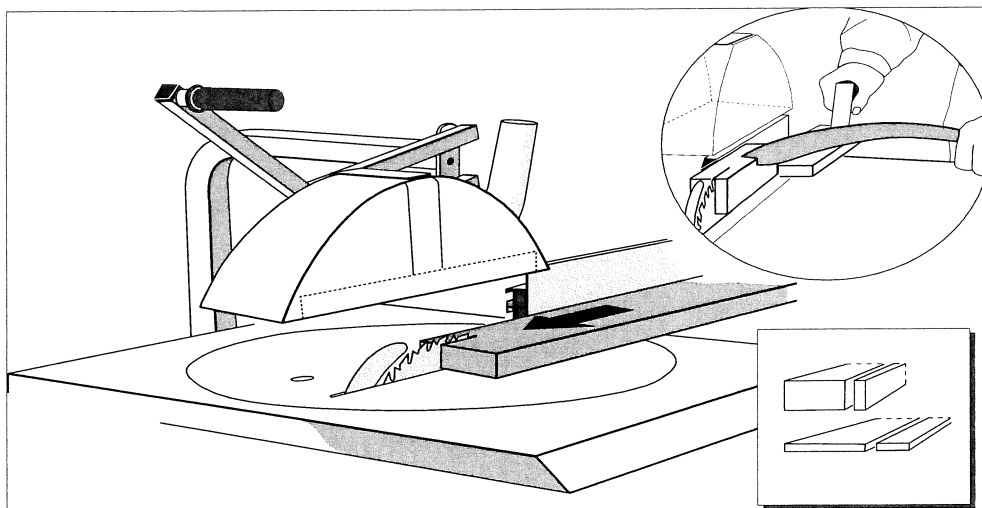

Fig. 13

5.5 Klyving

- Innstill sagbladet vertikalt i ønsket høyde, parallelt med anholdet på rulleanlegget.
- Forskyv anholdet slik at enden ligger ved sagbladets senter.
- Lås anholdet fast i riktig avstand (klyvebredde) fra sagbladet.
- Før arbeidsstykket fremover langs anholdet. Bruk påskyver når det gjenstår å klyve **120 mm** og når avstanden mellom sagblad og anhold er mindre enn **120 mm**. *Se fig. 14.*

Fig. 14



5.6 Klyving i spesielle krengevinkler

- Innstilling som for klyving, men sagbladet krenkes til ønsket vinkel og låses. Arbeidsoperasjonen utføres som i punkt 5.5. *Se fig. 15.*

Fig. 15

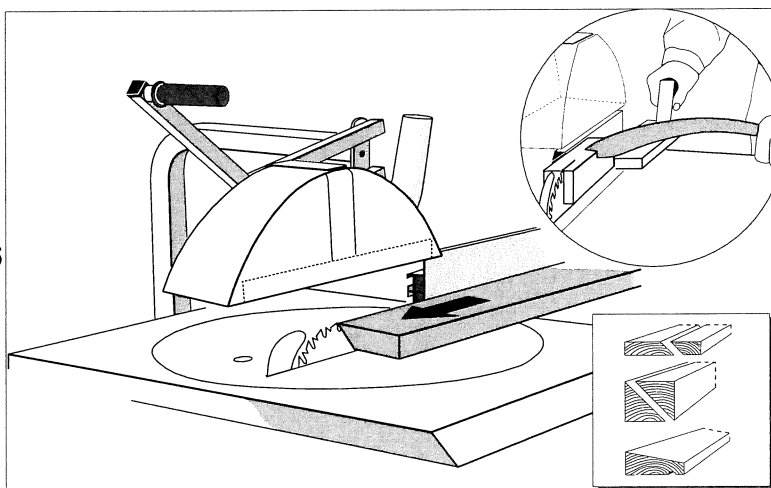

5.7 Fresing av spor

- Innstill sagbladet vertikalt i ønsket høyde, parallelt med anholdet på rullebordet.
- Lås anholdet fast i riktig avstand fra sagbladet .
- Før arbeidsstykket fremover langs anholdet. Bruk påskyver når det gjenstår å klyve **120 mm** og når avstanden mellom sagblad og anhold er mindre enn **120 mm**.
- Juster anholdet og gjenta operasjonen til sporet har riktig bredde. *Se fig. 16.*

Fig. 16

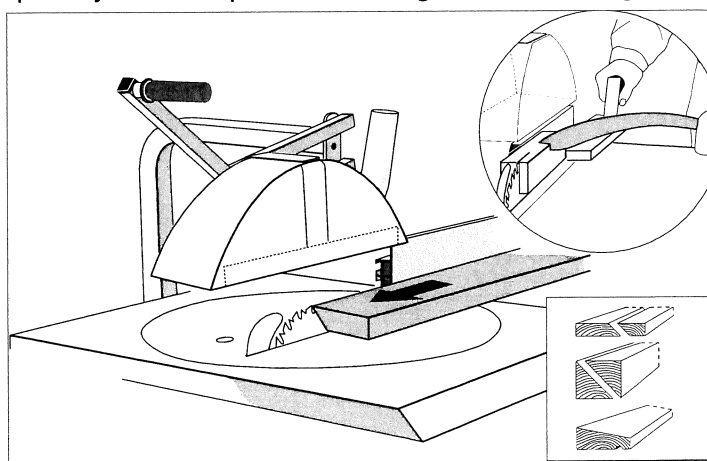

5.8 Fresing av fals og not

- Sett svingskiven fast i 90° vinkel og lås sagbladet i ønsket høyde.
- Legg arbeidsstykket i riktig posisjon mot anholdet og før det mot sagbladet ved å trekke arbeidsstykket og anholdet til deg.
- Flytt litt på arbeidsstykket og gjenta operasjonen til sporet har riktig bredde.
Se fig. 17.

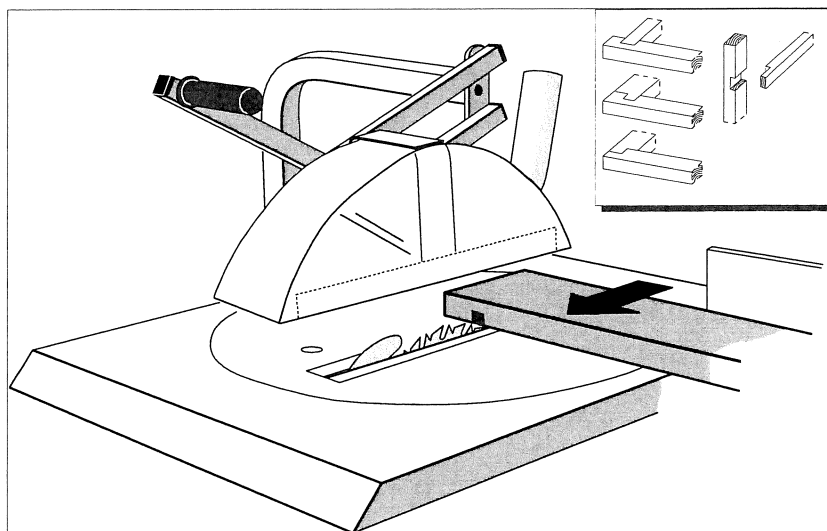

Fig. 17

6. VEDLIKEHOLD/REPARASJON

NB! Sørg for at sagen ikke er tilkoblet strøm når vedlikeholdsarbeid pågår. Enkelt vedlikehold av sagen er nødvendig for at den skal fungere tilfredstillende i lang tid.

- Bevegelige deler, ledd og kulelagrene som bærer svingskiven må smøres med jevne mellomrom.
- Kontroller regelmessig at alle skruer og muttere er godt festet.
- Øvre beskytter skal være ren. Hvis det er sprekker skal den byttes ut med ny.
- Hold sagen og bladboksen ren for sagflis. Vær spesielt oppmerksom på motorens luftinntak og kjøleribber.
- Påse at sagbladet er i orden og hold dette rent. Skift ut bladet hvis det har sprekker eller mangler tenner. Harpiksbelegg fjernes med renseveske.
- Sagen er utstyrt med motorbrems. Roterer sagbladet mer enn 10 sekunder etter at stoppknappen er betjent, må motorbremsen skiftes.

6.1 Skifte av sagblad

- Sagbladet må senkes under bordet når det skal skiftes.
- Sagbladdekselet åpnes ved hjelp av verktøy. Øvre beskyttelsesdeksel henges opp i lenken under sagbordet. Fjern sagbladet ved hjelp av medfølgende verktøy. Festemutteren **H** er venstregjengret og den løsnes ved å skru "med klokka". Sagbladet må holdes igjen med et annet verktøy. Påse at dekslet på bladboksen er lukket etter skifte av bladet. *Se fig. 18.*

6.2 Skifting/justering av spaltekniv

- Spaltekniiven må alltid være montert når sagen er i bruk. Justering av spaltekniiven fremgår av *fig. 18 og 19.*
- Ved overgang til blad med annen tykkelse enn standardbladet som er påmontert ved levering, må også spaltekniiven skiftes. Dette gjøres ved å løsne mutteren **J**. En spaltekniv som er 0,2 mm tykkere enn sagbladets stamme er best egnet. Påse at dekslet på bladboksen er lukket etter justering og skifte av spaltekniv.

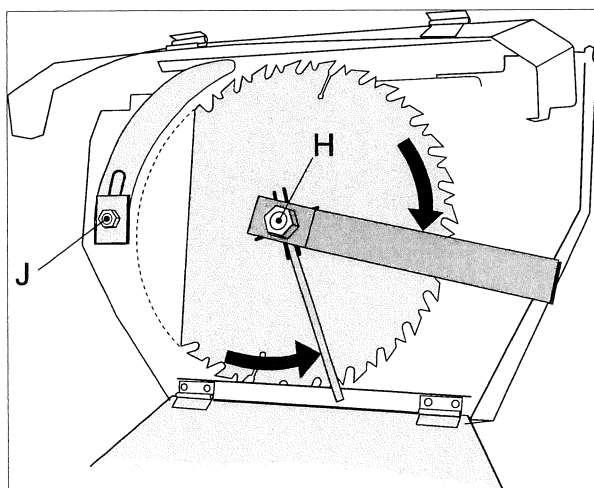

Fig. 18

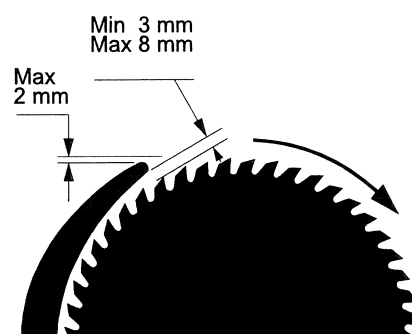

Fig. 19

6.3 Skifting av øvrebeskytter og påskyver

- Øvrebeskytter og påskyver er viktige sikkerhetsdetaljer som må utskiftes straks ved defekter.

REPARASJON

Vedr. rutiner ved reparasjon:

- * Reparasjon av maskinen må utføres av elektriker eller på autorisert serviceverksted.

Vedr. testing av brems:

- * Bremsen på sagbladrotasjonen bør testes jevnlig. Stopptiden skal være max. 10 sek. Start/stopp 10 ganger påfølgende, og kontroller stopptiden.

7. FEILSØKING

Sagen starter ikke:

- * sjekk strømtilførselen
- * ikke benytt kabelen til flere maskiner samtidig
- * sjekk at kabelen ikke er for lang og at den har stort nok tverrsnitt
- * kontakt elektriker

Sagen vibrerer og er svak

- * sjekk at bladboksen under bordplaten er fri for flis og spon
- * sjekk sagbladet for kast, og at alle tenner er hele og skarpe
- * sjekk at bremsen på motoren er rengjort og løser ut ved oppstart, rengjør ved å fjerne viftedekselet på motoren og blås ren med eks.vis trykkluft

Sagbladet er tungt å løfte eller går ikke helt ned

- * sjekk at ikke noe har kilt seg fast i bladboksen
- * sjekk at lagrene i universalledet ikke sitter fast

8. GARANTI

- Garantitiden er 3 år, regnet fra kjøpsdato. Garantien på 3 år omfatter ikke elektriske komponenter, på disse er garantitiden fortsatt 1 år.
- Ernex AS/importøren forplikter seg til, i løpet av garantitiden, å utbedre mangler som skyldes feil i konstruksjon, materiale eller arbeid.
- For at en reklamasjon skal kunne behandles som garantisak, må kjøpsdato kunne dokumenteres ved kopi av faktura inneholdende produksjonsnummer.
- Ernex AS/importørens plikt til reparasjon eller utbedring av feil under garanti gjelder ikke slike feil eller mangler som skyldes bruk og vedlikehold i strid med brukerveiledningen.
- Garantien dekker ikke normal slitasje eller skader som skyldes uhell under bruk eller andre omstendigheter, herunder:
 - Feil i det elektriske anlegget på brukerstedet.
 - Feilkopling av tilførselsledning fra elektrisk anlegg til sag.
 - Inngrep i det elektriske utstyret, såsom motor, bryter, ledningsopplegg utført av ikke autorisert personale.
 - Feil på grunn av uforsvarlig lagring, eller transportskader.
- Det er opp til Ernex AS/importøren å avgjøre om dekning av garantiansvar skal skje ved erstatning med nye deler, repareres for Ernex AS/importørens regning på eiers sted eller sendes inn til fabrikken for utbedring.
- Kunden betaler frakt av innsendte defekte deler, og Ernex AS/importøren betaler tilbakesendingen.

9. TEKNISKE DATA

Gjerde MaxiCut 1500

Produsent:	Ernex AS, Norge.
Modell:	Gjerde MaxiCut 1500.
Bordplate:	650 mm x 790 mm
Høyde:	885 mm.
Vekt:	124 kg.
Sagblad:	Hardmetallblad, Z=32. Diameter: 360 mm. Senterhullets diameter: 30 mm. Tannbredde: ca. 3,5 mm. Bladtykkelse (stamme): 2,2 mm.
Spaltekniv:	Herdet stål; tykkelse 3,0 mm.
Skjærehøyde:	104 mm i 90° (vertikalt). 80 mm i 45° (krenget).
Motor:	1 fas: 2,2kW -230V 50 Hz. 3 fas: 2,2 kW -230/400V 50 Hz.
Motorturtall:	2.700 omdr./min.
Periferihastighet:	52,5 m/sek med standard sagblad.
Dim. på tilførselskabel:	1-fas: 2,5 mm ² Anbefalt max. lengde: 20 m 3-fas: 1,5 mm ²
Sikringstørrelser:	1 fas: 16 A trege 3 fas: 13 A trege
Motorverninnstilling:	1 fas 230V: 16 A 3 fas 230V: 12 A 3 fas 400V: 7 A
Termovakt:	Termovaktrele i motor 140° Celsius.
Støymåling 2006/42/EC:	Med sponavsug - Tomgang: 85,0 dB. Med sponavsug - Belastning: 87,5 dB.
 -merket:	Etter godkjenning fra Dansk DANCERT Technological Institute, Gregersensvej 1, DK-2630, Taastrup, Danmark. Notified body nr: 1073, Typeattest nr: DAN-25-MD-0514

10. STANDARDUTSTYR/TILBEHØR

- Rulleanlegg
- Styreskinne
- Transporthjul
- Støtterull
- Hardmetallblad
- 2 stk. påskyvere
- Sagbladbeskytter
- Verktøy

TILLEGGSUTSTYR

- Regulerbart rullebord med støttebukk*
- Anhold, alu. 2.6m m/materialstopper
- Fast rullebord med platestøtte
- Anhold, alu. 3m
- Kort alu.anhold
- Sponavsug
- Slangesett for sponavsug
- Startautomatikk

* *Rullebord skal i henhold til CE-forskriftene alltid benyttes på sagen.*

** *Gjerdesagens elektriske komponenter inngår i et system for retur og gjenvinning. Motor/brytersett kan derfor leveres til din forhandler når produktet kondemneres.*

Ernex AS Deleliste Gjerdesag 1500

Pos.	Art.nr.	Tekst			
1	720 101	Sagstativ	62	820 165	Klembrikke, ytre Hann.
2	720 078	Bordplate	63	820 166	Mutter f/sagblad, links
3	720 242	Fot	66	720 390	Motor 230V/1-2kW m/brak. EMG
4	720 008	Svingskive	67	720 391	Motor 230V/3-2kW m/brak. EMG
5	720 224	Alu.list H/V (2)	68	720 392	Motor 400V/3-2kW m/brak. EMG
6	720 252	Styreskinne	69	720 393	Motor 110V/1-1.6kW m/brak. EMG
7	720 271	Styreskinne m/brak. kompl. (10/05-)	70	720 394	Motor 230V/1-u/brak. EMG
8	720 320	Brakett f/styreskinne (1)	71	720 397	Motor 400V/3-u/brak. EMG
9	745 746	Målebånd f/styreskinne	72	720 398	Motor 230V/3-u/brak. EMG
10	745 901	Plastplugg f/styreskinne	73	720 019	Motorbrakett
11	745 927	Rullelegg kompl. (91-)	74	720 231	Mutterplate f/motor
12	717 548	Låsespak	75	720 261	Fjær f/motorplate
13	745 919	Trinse m/lager f/rulleanl. (4)	76	720 013	Opphengsdell f/motor
14	745 965	Holder & trinse, rulleanl. (1)	77	720 156	Føringsarm f/motoroppheng
15	720 205	Mutter m/skrue f/st.skinne	78	720 160	Føringsarm m/mutter
16	745 685	Justeringsskrue M8x35	79	720 090	Kondensator 40MF Hanning
17	745 961	Anviser f/rullelegg	80	720 091	Kondensator 110MF Hanning
18	745 960	Lås f/rullelegg kompl.	81	720 333	Kondensator 120MF
19	720 185	Universalledarm	82	708 333	Kondensator 40MF EMG
20	745 929	Håndtak, rulleanl.lås	83	720 336	Brems f/EMG motor
21	720 075	Plasthåndtak 25x5 (93-99)	84	720 348	Brems f/Hann. motor
22	745 959	Klemstk. f/lås r.anl. (sett)	85	720 335	Vifte f/EMG motor
23	720 226	Brakett f/universalledd	86	720 349	Vifte f/Hann. motor
24	707 710	Støtterull kompl.	87	720 350	Viftedeksel f/Hann. motor
25	707 711	Rull	88	720 794	Viftedeksel f/EMG motor
26	720 168	Løfteramme	89	720 060	Bryter 230V/1-fas 2kW K&B
27	720 222	Løftearm kompl.	90	720 061	Bryter 230V/3-fas 2kW K&B
28	720 221	Hylsemutter	91	720 062	Bryter 400V/3-fas 2kW K&B
29	720 181	Håndtak f/øvrebek. (kort) kompl.	92	720 063	Bryter 110V/1-fas 1.6kW K&B
30	720 073	Plasthåndtak Ø22 (99-)	93	720 099	Bryterplate
31	720 248	Rulle f/løftearm	94	708 018	Bryterlokk 6x6cm K&B (-06/01)
32	720 287	Arm f/sv.skivelås	95	708 020	Bryterlokk K&B (06/01-) m/PVC-kappe
33	720 288	Bærehåndtak bøyd	96	708 076	Relè 2.2kW K&B
34	720 286	Bærehåndtak (99-)	100	720 409	Bladboks (Ø360mm) kompl.
35	707 019	Krok f/påskyver	101	720 405	Lokk f/bladboks (01-)
36	720 329	Holder f/påskyvere	102	720 306	Lokk f/bladboks (-99)
37	720 098	Raster, stopper f/svingskive	103	720 386	Lokk f/bladboks (00-)
38	720 155	Rasterarm f/svingskive	104	720 268	Hengselplate (-99)
39	720 264	Rasterarm f/krenging	105	720 388	Hengselplate (00-)
40	720 253	Fjær f/rasterarm	106	720 071	Deksel, bevegelig
41	720 321	Lagersett f/sv.skive (7)	107	720 411	Deksel utvendig
42	720 107	Klemstk. f/sv.skivelås	108	720 382	Deksel innv.
43	720 108	Brakett f/sv.skivelås (98-99)	109	720 176	Høydereg.lås
44	707 398	Messingkloss f/låseskrue	110	720 293	Verktøykasse kompl.
45	720 092	Gradeskala	111	720 097	Lokk f/verktøykasse
46	720 228	Linse f/gradeskala	112	720 139	Krengbøyle
47	720 292	Krengbue kompl.	113	720 210	Opphengsjern foran
48	720 195	Krengbue	114	720 002	Opphengsjern bak
49	720 200	Brakett f/krengbue	115	720 163	Hjulaksling
50	720 104	Eksenterskive	116	720 161	Hjuloppheng H.
51	707 604	Avsgustuss m/flens & nagler	117	720 162	Hjuloppheng V.
52	720 276	Øvrebeskytter kompl.	118	720 072	Hjul (1)
53	720 274	Kuppel m/avs.stuss	119	720 395	Låsebrikke, sett (4)
54	720 174	Svingbøyle kompl.	120	720 265	Verktøy f/Hanning motor
55	720 144	Brakett f/øvrebekytter	144	707 328	Påskyver
56	720 172	Parallellstag	145	745 099	Påskyver
57	720 260	Spaltekniv 3mm -Std.	146	820 134	Nøkkel f/spindelmutter
58	720 245	Spalteknivholder	147	717 555	Nøkkel f/spindelaksel
59	720 259	Klembrikkesett f/sp.kniv	148	720 305	Eske u. sag
60	720 347	Klembrikke, indre Hann.	149	720 376	Håndtak f/krenging (langt)
61	720 396	Klembrikke, indre EMG	170	708 789	Belg f/universalledd

MaxiCut 1500

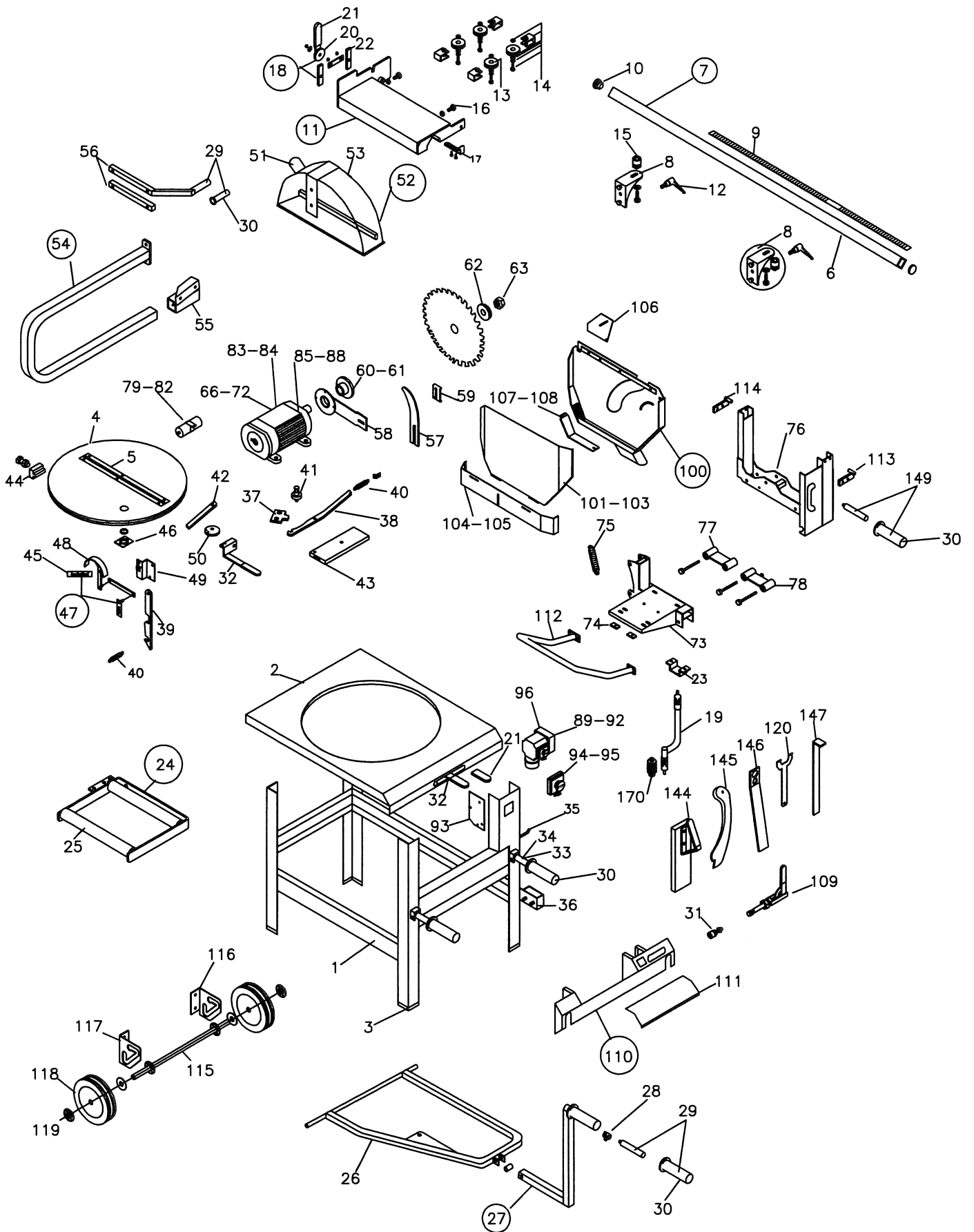

Ernex AS Deleliste Rullebord/Tilleggsutstyr 12-/1603/1500

Pos.	Art.nr.	Tekst
1	745 715	Ramme m/ruller reg./fast
2	772 728	Rull m/plastlager & aksel
3	707 879	Plastlager f/rull (2)
4	772 878	Plastplugg
5	745 376	Støttebukk kompl.
6	745 310	Ben f/støttebukk
8	772 722	Målebånd f/stålanh. 2.6m reg.bord
9	772 742	Målebånd f/stålanh. 3m fast bord
10	745 912	Brakett f/stålanhold
11	772 723	Anholdskloss f/stålanhold
12	717 548	Låsespak f/alu.anhold
13	717 540	Materialstopper f/alu.anhold kompl.
14	772 736	Anviser f/materialstopper (alu.)
15	745 923	Endeplugg, støttebukk
17	772 754	Målebånd f/alu.anhold (Reg. h.)
18	772 755	Målebånd f/alu.anhold, venstre
19	745 764	Låseskrue M8x14
20	772 937	Brakett f/alu.anhold
21	717 535	Mutter i alu.anhold
22	772 953	Tilbehør f/alu.anhold (fast)
23	772 956	Anholdskloss f/alu.anhold
24	772 729	Materialstopper f/stålanhold kompl.
25	772 730	Låseskrue f/materialstopper
26	772 731	Anviser f/materialstopper (stål)
27	772 964	Fastspenning f/alu.anhold kompl.
29	745 925	Skråbukk kompl.
30	745 817	Skråbukk øvre del, fast side
31	745 917	Ben f/fast bord H/V
32	745 958	Hengsle m/skruer
35	772 726	Bivogn kompl.
36	772 734	Lagersett f/bivogn (2)
38	772 996	Endestykke f/teleskopanh.
39	745 584	Låseskrue f/teleskopanh. M12x43
45	707 704	Låseskrue f/anh.kloss
62	745 964	Innfesting, fast bord m/låseskr.
63	772 746	Støttestag, fast bord
64	772 733	Fot f/støttestag, fast bord
66	772 747	Platestøtte
67	745 712	Holder f/platestøtte
68	700 307	Lakk (0.25 l.)
69	708 812	Hjuloppheng 1203 (04/10-) (2 stk.)
70	708 811	Hjulaksling 1203 (04/10-)
71	702 309	Bøyle 1203 (04/10-)
72	707 594	Hjulaksling 1603 (04/10-)
73	708 641	Ben/hjuloppheng H. 1603 (04/10-)
74	708 642	Ben/hjuloppheng V. 1603 (04/10-)
75	707 597	Bøyle 1603 (04/10-)
76	772 771	Støttestag f/fast bord NL "lange ben"
118	720 072	Hjul (1) (04/10-)
140	772 727	Låseskrue M10x30
141	745 624	Kort anhold kompl.
142	745 462	Endestykke f/kort anhold
143	745 618	Forbl.plugg f/anhold

Regulerbart og fast rullebord/Adjustable & Fixed Table
Schieberollentisch & Fester Rollentisch 1203-1603-1500

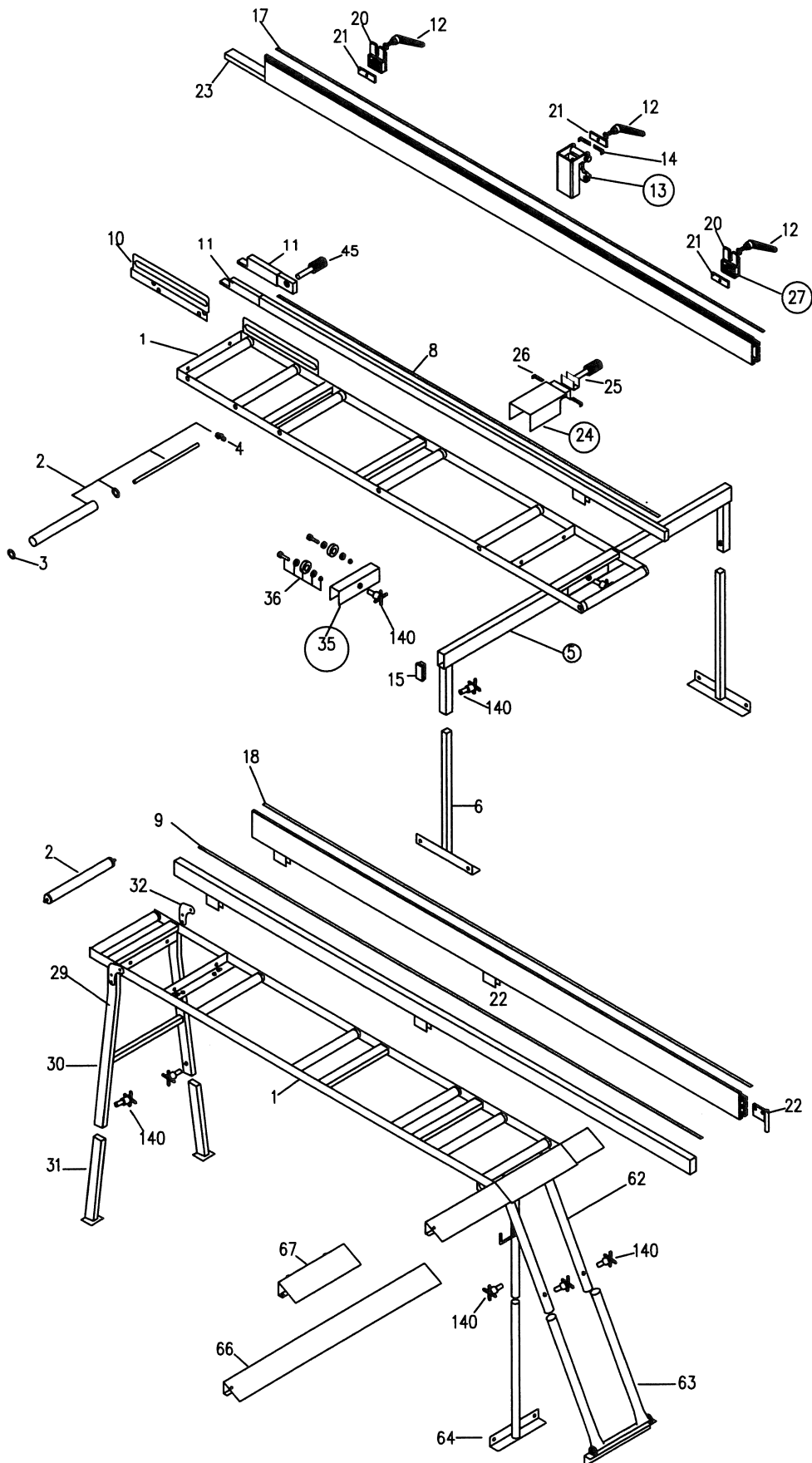

12-/1603/1500-Tilleggsutstyr/Options/Sonderzubehör

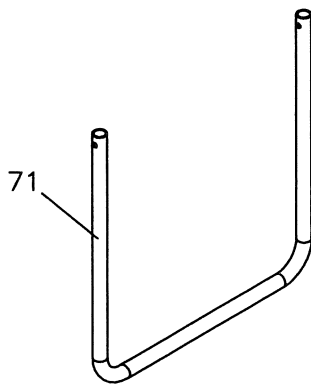
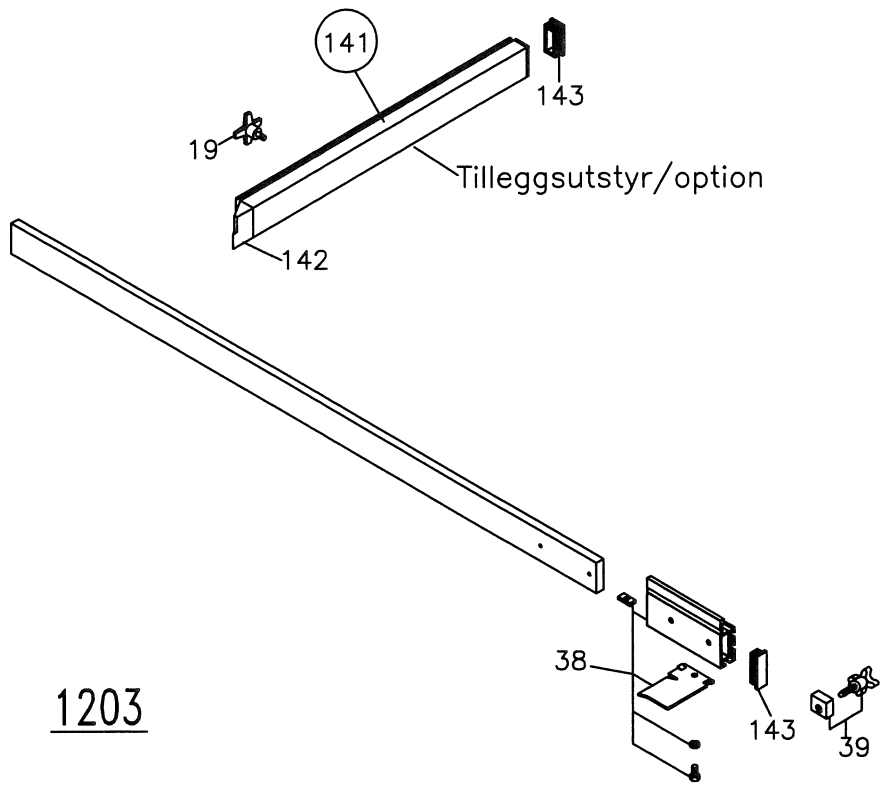

1603

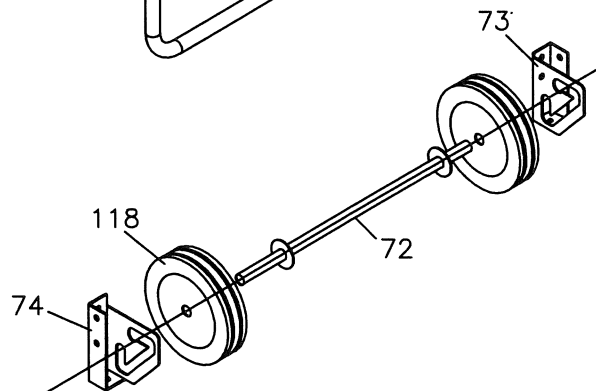
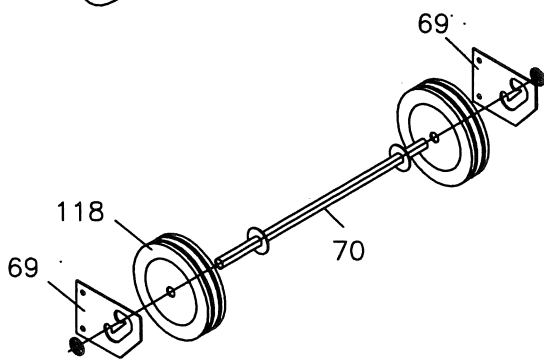
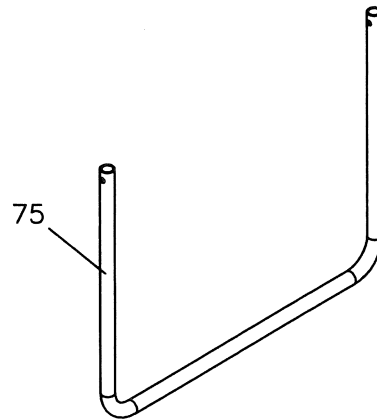

MAXICUT 1500 230V/1-fas

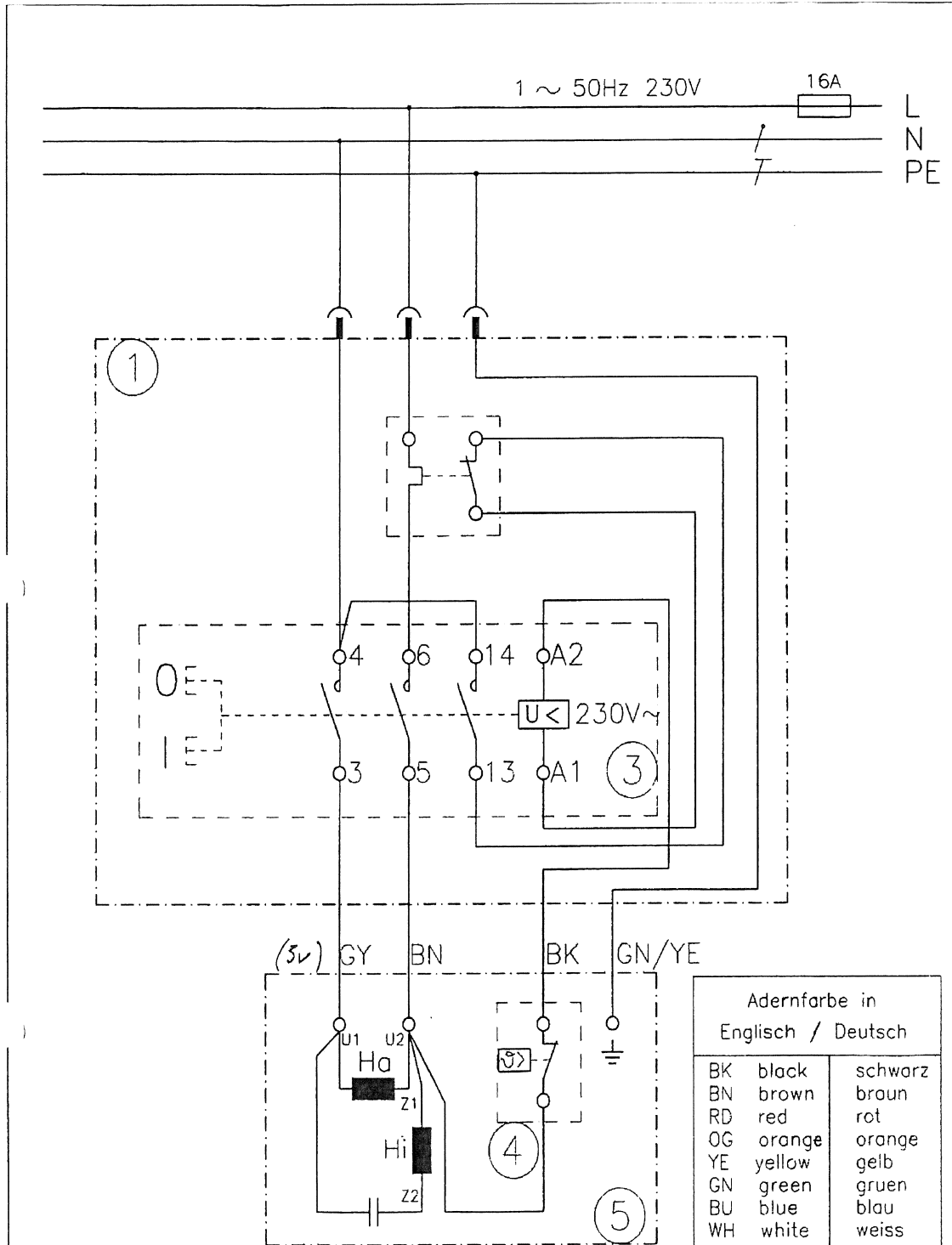

- Komponentenliste:
- 1: Gehäuse K700
 - 2: Überlastschutz 16,0A
 - 3: KB 04 Uc:230V~
 - 4: Thermistor
 - 5: Motor

Adernfarbe in Englisch / Deutsch		
BK	black	schwarz
BN	brown	braun
RD	red	rot
OG	orange	orange
YE	yellow	gelb
GN	green	gruen
BU	blue	blau
WH	white	weiss
GY	gray	grau

				Tag		Name		Bezeichnung	
				14.06.04		M.Orlik		Schaltplan	
				Gepr.				K700/M16,0A	
								ZgNr- e...00570500	
Ind.	Änderung	Tag	Name	KLINGER & BORN GmbH					

MAXICUT 1500 230V/3-fas

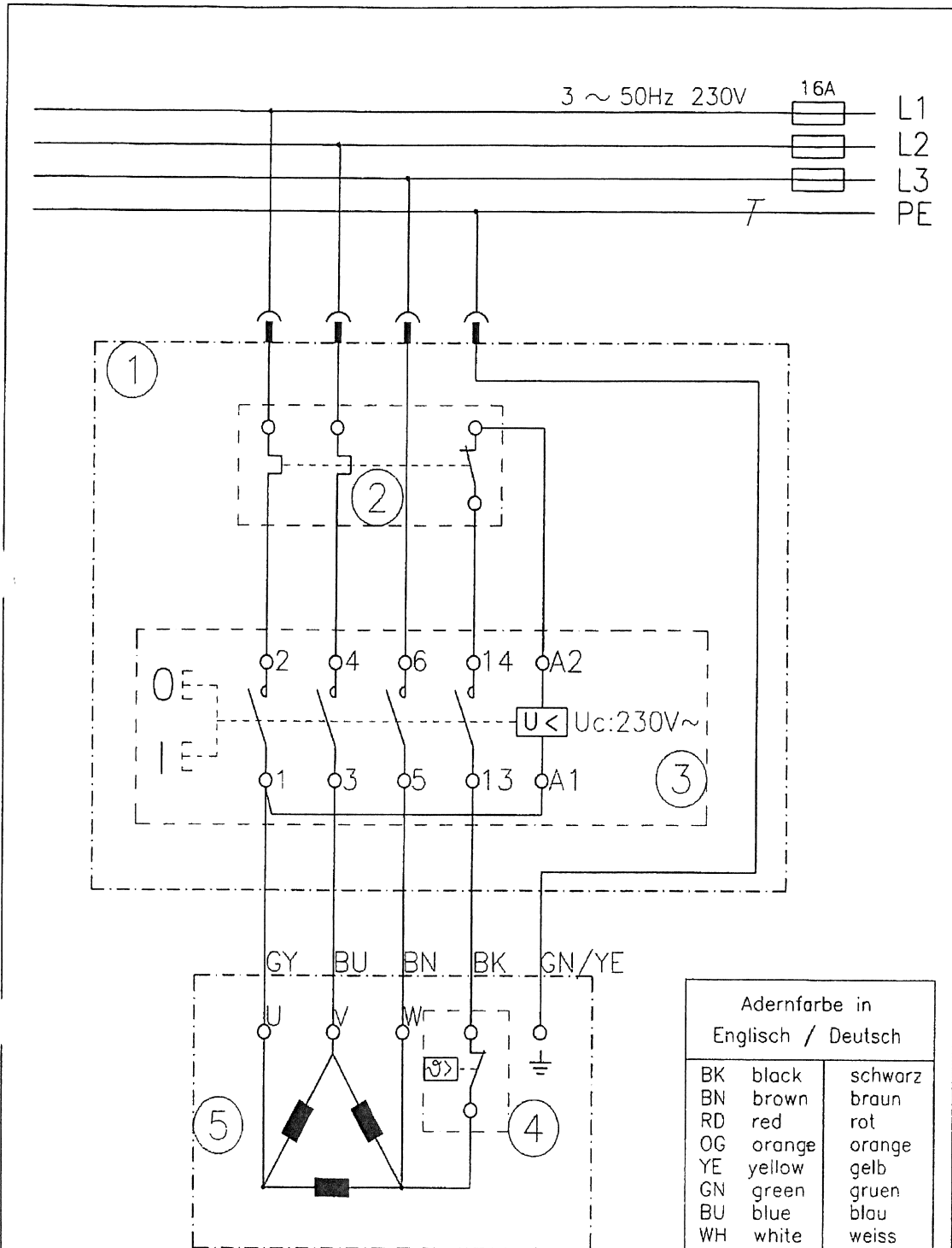

Komponentenliste:

- 1: Gehäuse K900
- 2: Überlastschutz 12,0A
- 3: KB 04 U_c:230V~
- 4: Thermistor
- 5: Motor

KD.Nr.: 520061

Ind.	Änderung	Tag	Name	Tag	Name	Bezeichnung
				Bearb.	15.06.04	M.Orlik
				Gepr.		
KLINGER & BORN GmbH						ZgNr. e_00570510
						Schaltplan
						K900/M12,0A/3x230V

MAXICUT 1500 400V/3-fas

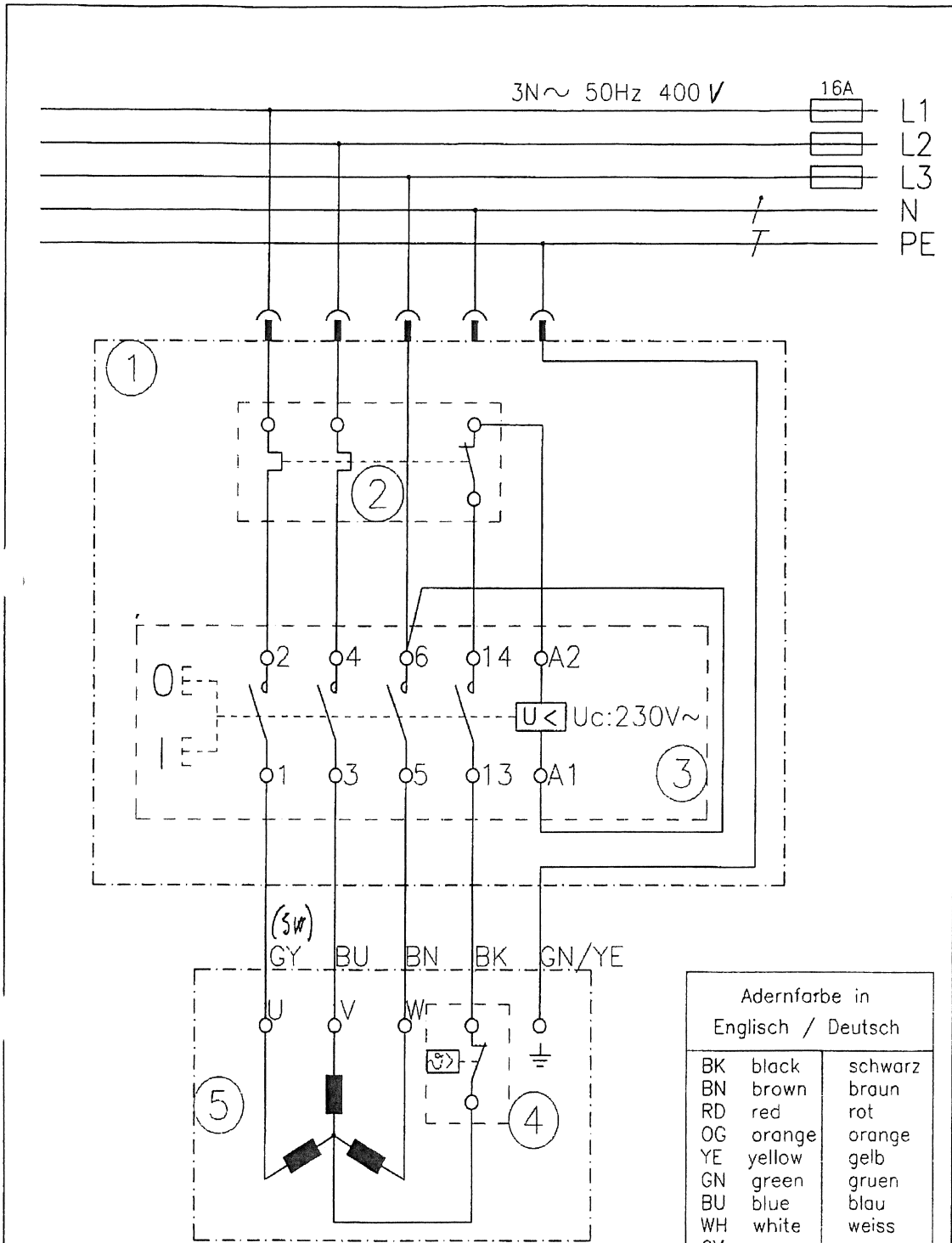

Komponentenliste:

- 1: Gehäuse K900
- 2: Überlastschutz 7,0A
- 3: KB-04 U_c:230V~ mit Schockaufsatz
- 4: Thermistor
- 5: Motor

KD.Nr.: 520062

			Tag	Name	Bezeichnung	
		Bearb.	15.06.04	M.Orlik		Schaltplan K900/M7,0A
		Gepr.				
KLINGER & BORN GmbH					Zg.Nr.	e_00570520
Änderung	Tag	Name				

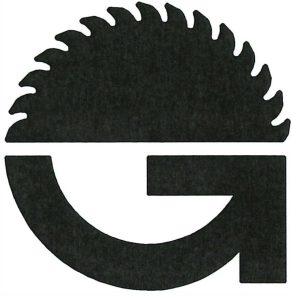

MaxiCut 1500
SAMSVARERKLÆRING
CONFORMITY DECLARATION
KONFORMITÄT SERKLÄRUNG
KONFORMITETSINTYG
DICHIARAZIONE DI CONFOMITA

Fabrikant - Manufacturer - Hersteller - Produttore: **Ernex AS**
Adresse - Adress - Anschrift - Indirizzo: **1792 Tistedal**

Erklærer herved at :

Maskin: Mod.: Nr.:

Som er omfattet av denne erklæring, er fremstilt i overensstemmelse med Rådets direktiv av 2006/42/EF, og EN 1870-5 + A2:2012.

Det bemyndigede organ: DANCERT Technological Institute, Gregersensvej 1, DK-2630, Taastrup, Danmark. Identifications nr.: 1073, har prøvet denne maskinen i følge typeattest Nr. DAN-24-MD-0514

We hereby declare that:

Machine: Mod.: Nr.:

Which is covered by this declaration is manufactured in conformity with the Commission's instructions 2006/42/EF, and EN 1870-5 + A2:2012.

The notified body: DANCERT Technological Institute, Gregersensvej 1, DK-2630, Taastrup, Danmark. identification No.: 1073, has examined this machine according to approval certificate No. DAN-24-MD-0514

Erklært hiermit :

Die Maschine: Mod.: Nr.:

Die diese Erklärung betrifft wurde in konformität mit den Richtlinien vom Rat der Europäischen Gemeinschaften 2006/42/EF, u. EN 1870-5 + A2:2002.

Notizierte Stelle: DANCERT Technological Institute, Gregersensvej 1, DK-2630, Taastrup, Danmark. Identifikations Nr.: 1073, hat diese Maschine geprüft, Bescheinigung durch das Typattest Nr. DAN-24-MD-0514

Försäkrar härmed att :

Maskin: Mod.: Nr.:

Vilken innefattas i denna deklARATION, är tillverkad i överensstämmelse med Maskindirektiv 2006/42/EF, och EN 1870-5 + A2:2012.

Bemyndigat organ: DANCERT Technological Institute, Gregersensvej 1, DK-2630, Taastrup, Danmark. identifikations Nr.: 1073, vilket prövat denna maskin enl. Provningscertifikat Nr. DAN-24-MD-0514

Con la presente si dichiara che la :

Macchina: Mod.: N.:

Oggetto della presente dichiarazione è prodotta in confomità alla direttiva della Commissione 2006/42/EF, e EN 1870-5 + A2:2012.

L'ente notificato: DANCERT Technological Institute, Gregersensvej 1, DK-2630, Taastrup, Danmark. N. di identificazione: 1073, ha esaminato il macchinario come da certificato di approvazione N. DAN-24-MD-0514

Rune Fredriksen

Rune Fredriksen

14. PRODUKTMERKING

Anvisning for heising.
 Direction for lifting.
 Anweisung über Hochhebung.

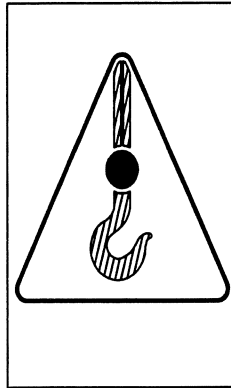

Justering av bladbeskytter og spaltekniv.
 Adjustment of hood and riving knife.
 Anweisung über Einstellung
 von Schutzhaube u. Spaltkeil.

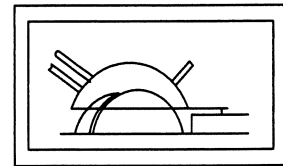
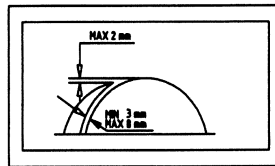

Rotasjonsretning.
 Direction of rotation.
 Anweisung über Drehrichtung.

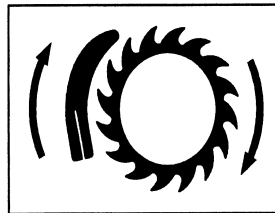

Anvisning for vern.
 Direction for blade cover.
 Anweisung über Sägeblattdeckel.

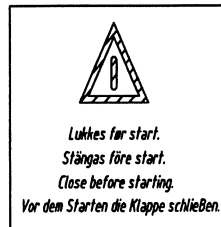

Anbefalt tilførselskabel.
 Recommended extension of cord dim.
 Empfehlung von Zuleitung Dim.

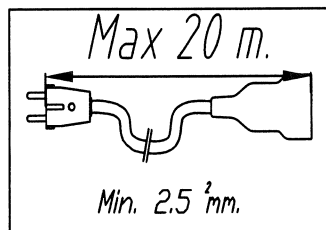

Typeskilt med anvisinger.
 Type plate with info.
 Kennzeichen Schild mit Anweisung.

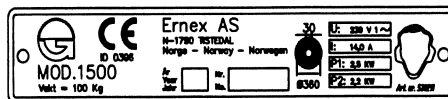

Importers

Sverige/Sweden:

Motek AB

Fabriksgatan 11, Box 10, SE-63102 Eskilstuna
Tel: +46 16 200 2000, Fax: +46 16153029
E-mail: kundservice@motek.se
Web-side: www.motek.se

Danmark/Denmark:

Junget A/S

Sigma 3, Søften, DK-8382 Hinnerup
Tel: +45 893 65500, Fax: +45 893 65555
E-mail: junget@junget.dk
Web-side: www.junget.dk

Finland/Finland:

Oy Mechelin Co. AB

Mekaanikonkatu 13, SF-00880 Helsinki
Tel: +358 755151, Fax: +358 75515252
E-mail: myynti@mechelin-company.fi

Island/Iceland:

Björn Gudmundsson & Co.

Laugavegi 29, IS-101 Reykjavik
Tel.: +354 124321, Fax: +354 5624346
E-mail: brynja@brynja.is
Web-side: www.brynja.is

Holland/Netherland:

Gjerde B.V.

Mors 9, NL-7151 MX Eibergen
Tel: +31 545 472855, Fax: +31 545 472865
E-mail: info@gjerde.nl
www.gjerde.nl

Tyskland/Germany:

Schönberger + Weiss GmbH

Hans-Bunte-Straße 45, DE-90431 Nürnberg
Tel: +49 0911-32442-0, Fax: +49 0911-3244230
E-mail: info@schoenberger-holztechnik.de
Web-side: www.schoenberger-holztechnik.de

Estland/Estonia:

AS Nava

Peterburi Tee 56 B, EE-11415 Tallinn
Tel.: +372 621 1360, Fax: +372 621 1361
E-mail: info@nava.ee
Web-side: www.nava.ee

Ungarn/Hungary:

Csiba Kft.

Rohonco u., PF. 130, H-9730 Köszege
Tel: +36 943 62731, Fax: +36 94361384
E-mail: house@csiba.hu
Web-side: www.csiba.hu

Latvia/Latvia:

MekoTex SIA

Pārslas St. 3/5, LV-1002 Riga
Tel.: +37 176 16018, Fax: +37 176 16019
E-mail: uldis@mekotex.lv
Web-side: www.mekotex.lv

England/Great Britain:

Østerrike/Austria:

Ernex AS



Bjønstadgt. 7, N-1792 Tistedal, Norway
Tlf. + 47-69 17 83 30, Fax. +47-69 17 83 60
E-mail: ernex@ernex.no – www.ernex.no